

Instructions d'installation du FUSION[®] MS-BT100

Informations importantes relatives à la sécurité

AVERTISSEMENT

Le non-respect de ces avertissements et de ces mises en garde est susceptible de provoquer des blessures, d'endommager le bateau ou de dégrader les performances du produit.

Consultez le guide Informations importantes sur le produit et la sécurité inclus dans l'emballage du système stéréo pour prendre connaissance des avertissements et autres informations importantes sur le produit.

AVIS

Cet appareil ne contient aucune pièce pouvant être entretenue par l'utilisateur. Des réparations ou modifications non autorisées pourraient causer des dommages permanents à l'appareil et annuler votre garantie et votre droit à utiliser ce dispositif.

Installation

Outils et matériel requis

Vous pouvez installer l'appareil à l'aide de l'adhésif (inclus) ou d'une vis (non fournie). Pour utiliser une vis, les outils et le matériel suivants seront nécessaires.

- Une vis autoperceuse à tête cylindrique traitée anti-corrosion, calibre 6, 2,54 cm (1 po), ou similaire
- Perceuse
- Foret
- Tournevis

Considérations relatives au montage

Vous devez choisir un emplacement de montage qui offre la meilleure portée pour la diffusion audio Bluetooth[®].

- Sélectionnez une surface de montage sèche qui n'est pas directement exposée aux gouttes ou projections d'eau.
- Pour éviter les interférences, choisissez un emplacement de montage élevé, loin des éléments métalliques.
- Installez l'appareil BT100 à moins de 10 m (33 pi.) de votre appareil Bluetooth.
- Pour une portée optimale, sélectionnez un emplacement de montage sans obstacle entre l'appareil BT100 et votre appareil Bluetooth.
- Assurez-vous que le faisceau de câbles de 1,5 m (5 pi.) fourni aille de l'emplacement de montage à votre système stéréo.
- Pour éviter toute interférence avec un compas magnétique, respectez la distance de sécurité indiquée dans les caractéristiques techniques du produit.
- Pour éviter toute interférence avec les équipements de navigation et de communication radio (par exemple, une radio VHF), n'installez pas l'appareil BT100 à proximité de ce type d'équipement.



Surface

⚠ AVERTISSEMENT

Avant d'installer un appareil, déconnectez l'alimentation du bateau. Retirez le fil de la batterie. Recherchez l'emplacement des réservoirs de carburant et des fils électriques du bateau. Protégez les fils pour éviter tout dommage.

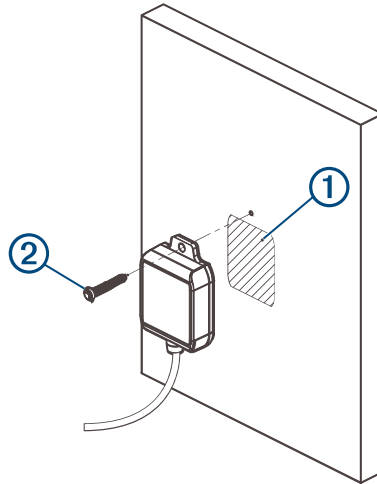

Montage avec l'adhésif ①

Vous pouvez monter l'appareil à l'aide de l'adhésif.

- 1 Nettoyez la surface de montage avec un tampon imbibé d'alcool.
- 2 Retirez l'arrière de l'adhésif à l'arrière de l'appareil BT100.
- 3 Appuyez fermement l'appareil BT100 sur la surface de montage.

Montage avec une vis ②

Vous pouvez monter l'appareil à l'aide d'une vis plutôt que de l'adhésif.

- 1 Percez un trou d'implantation sur la surface de montage.
- 2 Fixez l'appareil à la surface de montage à l'aide d'une vis.

AVIS

Pour éviter d'endommager l'appareil, ne serrez pas trop la vis.

Schéma de câblage

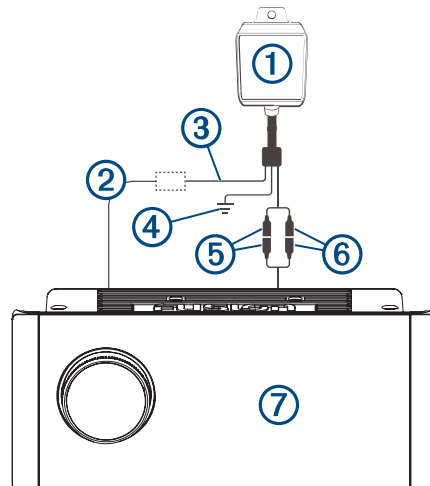

①	BT100
②	Fil de signal de mise sous tension de l'amplificateur stéréo
③	Connexion de l'alimentation, 10 à 16 V c.c.
④	Fil de mise à la terre
⑤	Prise RCA rouge connectée à la prise AUX IN rouge
⑥	Prise RCA blanche connectée à la prise AUX IN blanche
⑦	Chaîne stéréo

Connexions

Branchements	Couleur des fils ou prises / Remarques
Terre (-)	Noir. Connectez ce fil en premier, à la même connexion de terre que le système stéréo (généralement un fil noir).
Alimentation (+) De 10 à 16 V CC	Rouge. Pour protéger votre appareil BT100 électriquement, connectez-le au fil de mise sous tension de l'amplificateur (généralement bleu) du système stéréo. Si vous le connectez directement à une source d'alimentation 12 V c.c., installez un interrupteur et un fusible de 2 A entre la source d'alimentation et l'appareil BT100.
Canal audio gauche	Prise RCA blanche. Connectez-la à la prise RCA Aux In blanche sur le système stéréo.
Canal audio droit	Prise RCA rouge. Connectez-la à la prise RCA Aux In rouge sur le système stéréo.

Fonctionnement

Connexion d'un appareil Bluetooth compatible

L'appareil BT100 permet la lecture audio depuis un appareil Bluetooth compatible sur un système stéréo.

Pour en savoir plus sur l'activation du mode découvrable, reportez-vous au manuel de votre appareil Bluetooth. Le BT100 ne requiert pas de code PIN pour procéder au couplage.

- 1 Activez la technologie sans fil Bluetooth sur l'appareil Bluetooth et placez-le à une distance maximale de 10 m (33 pi.) de l'appareil BT100.
- 2 Éteignez puis rallumez le système stéréo et l'appareil BT100 pour déconnecter tout appareil précédemment couplé et placer l'appareil BT100 en mode découvrable.
- 3 Sur votre appareil Bluetooth, sélectionnez l'appareil BT100.

Connexion à un autre appareil Bluetooth

Éteignez et rallumez le système stéréo et l'appareil BT100 pour les déconnecter de tout appareil Bluetooth précédemment couplé et activer le mode découvrable.

Lecture audio

Après avoir couplé votre appareil Bluetooth avec l'appareil BT100, vous pouvez utiliser votre Bluetooth pour sélectionner et lire de la musique sur votre système stéréo grâce à la technologie sans fil Bluetooth. Les commandes du système stéréo ne contrôlent pas l'appareil BT100. Vous devez sélectionner la musique et les options de lecture depuis votre appareil Bluetooth.

- 1 Assurez-vous que votre appareil Bluetooth est couplé avec votre appareil BT100.
- 2 Sélectionnez la source AUX IN sur le système stéréo.
- 3 Sur votre appareil Bluetooth, lisez la musique et contrôlez la lecture comme vous le souhaitez.

Dépannage

Ma musique n'est pas lue sur le système stéréo

Lorsque je lis de la musique sur mon appareil Bluetooth, aucun son n'est émis via le système stéréo.

- Assurez-vous que l'appareil BT100 est couplé avec votre appareil Bluetooth. Reportez-vous au manuel de votre appareil Bluetooth.
- Vérifiez que le système stéréo est allumé et que la source audio est définie sur AUX IN.
- Vérifiez que tous les fils et connecteurs sont raccordés correctement.
- Assurez-vous que votre appareil est configuré pour lire la musique via la technologie sans fil Bluetooth.

Je ne trouve pas l'appareil BT100 sur mon appareil Bluetooth

- Éteignez puis rallumez le système stéréo et l'appareil BT100 pour déconnecter tout appareil précédemment couplé.
- Assurez-vous que la source stéréo est définie sur AUX IN.
- Vérifiez que les fils et connecteurs sont raccordés correctement.

Caractéristiques

Longueur du câble	1,5 m (5 pi.)
Degré de résistance à l'eau et à la poussière	IEC 60529 IP65 Scellé contre les infiltrations de poussière et protégé contre les jets d'eau.
Bluetooth	A2DP V3.0 Classe 2
Plage de fonctionnement	Jusqu'à 10 m (33 ft)
Dimensions (H x L x P)	59 x 42 x 15 mm (2,4 x 1,7 x 0,6 po)
Alimentation	De 10 à 16 V CC
Tension de fonctionnement (max.)	0,1 A
Fréquence sans fil	Bluetooth 2,4 GHz à 5 dBm maximum
Distance de sécurité du compas	5 cm (2 po)

Enregistrement de votre appareil Fusion

Aidez-nous à mieux vous servir en remplissant dès aujourd'hui notre formulaire d'enregistrement en ligne.

- Rendez-vous sur le site www.fusionentertainment.com.
- Conservez en lieu sûr l'original de la facture ou une photocopie.

© 2019 Garmin Ltd. ou ses filiales

Garmin®, le logo Garmin, FUSION® et le logo Fusion sont des marques commerciales de Garmin Ltd. ou de ses filiales, déposées aux États-Unis et dans d'autres pays. Ces marques commerciales ne peuvent pas être utilisées sans l'autorisation expresse de Garmin.

La marque et les logos BLUETOOTH® sont la propriété de Bluetooth SIG, Inc., et leur utilisation par Garmin est soumise à une licence.

IC : 12234A-BT100

FCC : R2M-BTR002

